

KFV

Serratura magnetica

Istruzioni di montaggio: serratura magnetica 111

Window systems

Door systems

Comfort systems

Inhalt	
1. Introduzione	6
1.1 Validità	6
1.2 Destinatari della documentazione	6
1.3 Uso conforme alle prescrizioni	6
1.3.1 Luogo di montaggio	6
1.3.2 Chiusura e ferramenta	6
1.3.3 Trasporto	6
1.4 Uso non conforme	6
1.5 Cura e manutenzione	6
1.6 Condizioni e premesse per il montaggio	6
1.7 Quote	6
1.8 Simboli grafici	7
1.9 Avvertenze e simboli di divieto	7
1.10 Viti consigliate	7
1.11 Indicazioni per la sicurezza	7
2. Panoramica	8
2.1 Rappresentazione del prodotto	8
2.2 Dimensioni dei particolari	9
3. Montaggio	10
3.1 Fresare il pannello	10
3.2 Avvitare la serratura magnetica	11
3.3 Invertire il lato di montaggio del riscontro	12
3.4 Fresare il telaio	13
3.5 Montare il riscontro	13
3.6 Regolare il riscontro	14
3.7 Verifica del funzionamento	15
3.7.1 Verifica del funzionamento a porta aperta	15
3.7.2 Verifica del funzionamento a porta chiusa	15



Serratura magnetica 111

Serratura

- conforme alla norma DIN 18251-1 classe 1
- per porte interne con battuta
- chiusura silenziosa, acustica gradevole
- lo scrocco non sbatte più contro il telaio
- estetica raffinata, lo scrocco rimane a filo della scatola serratura
- con magneti permanenti (neodimio) nello scrocco e nel riscontro
- frontale e riscontro in acciaio inox satinato
- disponibile anche come semplice serratura solo scrocco
- larghezza frontale 18, 20
- WC e BB (chiave semplice per porte interne)

Riscontro

- riscontro in acciaio inox con magneti di sgancio al neodimio
- una volta montato, il magnete non può essere rimosso
- scatola di copertura in PVC passante con punti di fissaggio
- è possibile effettuare un terzo foro di avvitamento tra scrocco e mandata
- la serratura solo scrocco è disponibile soltanto con punzonatura per gli scocchi
- indicata per fresature standard

Dati tecnici

Serratura

Materiale	versione in acciaio inox satinato
Larghezza frontale	18, 20 mm
Profilo scambio battuta	piatto, arrotondato, 235 mm
Versioni	BB, WC e serratura solo scrocco
Entrata	55 mm
Quadro maniglia	8 mm
Scrocco	PVC con due magneti al neodimio, 10 mm di esclusione
Mandata	PVC, un giro di mandata, fuoriuscita 10 mm

Riscontro

Materiale	versione in acciaio inox satinato
Lunghezza	170 mm con frontale da 8 mm, quadro
Fori di avvitamento	due o tre fori di avvitamento (tra la fresatura per lo scrocco e la mandata)
Scatola di copertura	PVC, forata in corrispondenza della mandata
Riscontri optional con sporgenza	
Riscontri per la serratura solo scrocco disponibili senza foro per la mandata	

1. Introduzione

1.1 Validità

Queste istruzioni descrivono il montaggio della serratura magnetica 111 e sono valide fino a revoca.

1.2 Destinatari della documentazione

Queste istruzioni di montaggio sono destinate esclusivamente a imprese specializzate. Tutti i lavori descritti devono essere effettuati esclusivamente da personale specializzato esperto e sottoposto ad adeguata formazione per il montaggio, la messa in funzione e la manutenzione di serrature KFV.

In caso di sostituzione della serratura in una porta già esistente, essa può essere eseguita anche da parte di personale non esperto. La sede del riscontro deve essere adeguatamente adattata.

1.3 Uso conforme alle prescrizioni

1.3.1 Luogo di montaggio

- La serratura è adatta al montaggio in porte a una e due ante con anta fissa, in edifici fissi.
- La serratura può essere montata esclusivamente in porte in perfetto stato.

1.3.2 Chiusura e ferramenta

- Non è consentito utilizzare altri dispositivi per tenere la porta chiusa (eccetto un chiudiporta). In presenza di un chiudiporta, esso non deve impedire l'utilizzo della porta da parte di bambini, anziani e persone gracili.
- Gli elementi di chiusura devono sempre essere in grado di entrare liberamente nei riscontri.
- Non è consentito riparare la serratura. Se la serratura venisse danneggiata, la riparazione dovrà essere effettuata da KFV o da un servizio di assistenza autorizzato da KFV.
- È consentito utilizzare esclusivamente riscontri KFV.

1.3.3 Trasporto

- Durante il trasporto non tenere la porta dalla maniglia o dalla ferramenta.
- Apertura/chiusura/blocco: la porta si deve poter aprire chiudere facilmente.

1.4 Uso non conforme

- Non utilizzare la serratura in porte per vie di fuga.
- La serratura non è stata progettata per adattarsi o modifiche della forma o della tenuta in seguito a differenze di temperatura o modifiche strutturali.
- Non utilizzare la serratura su porte di ambienti umidi o con atmosfera aggressiva corrosiva.
- Non introdurre oggetti e/o materiali estranei nell'area di apertura della porta, nel meccanismo di chiusura o nei riscontri, che possano compromettere o impedire l'uso conforme della porta.

- Non effettuare interventi e/o modifiche sulla serratura.
- Non utilizzare gli elementi di chiusura per tenere la porta aperta.
- Non verniciare i particolari di blocco mobili o registrabili (per es. mandata, scrocco).

1.5 Cura e manutenzione

- La serratura magnetica 111 non richiede manutenzione.

1.6 Condizioni e premesse per il montaggio

Prima e durante il montaggio rispettare assolutamente le direttive e le leggi locali in materia e le premesse e le condizioni sotto riportate:

- rispettare le quote di fresatura
- posizionare il riscontro secondo le indicazioni, rispettando l'allineamento orizzontale e verticale
- prima di montare la serratura verificare la stabilità dimensionale della porta e del telaio. La serratura non può essere montata o su porte e/o telai danneggiati o che hanno subito cedimento
- montare serratura e particolari accessori secondo le nostre istruzioni
- dopo la fresatura, rimuovere i trucioli dalla fresata
- non eseguire lavorazioni meccaniche (per es. forature, fresature) a serratura montata. Non forare la serratura, né in parte né completamente
- effettuare i fori rispettando le posizioni e le grandezze indicate
- effettuare i fori per la maniglia/ferramenta secondo le indicazioni del produttore della ferramenta
- montare la ferramenta allineandola e non serrare le viti né avvitare le storte
- avvitare la maniglia soltanto manualmente e non montare con forza il quadro maniglia
- lasciare un'aria compresa tra 2 e 5 mm tra i frontali e i riscontri, secondo la norma DIN 18251-1
- gli elementi di utilizzo non devono ostacolarsi tra loro
- verificare il perfetto spessoramento di eventuali riempimenti presenti
- eventuali trattamenti di finitura su porta e telaio vanno eseguiti prima del montaggio della serratura. Se eseguiti in un secondo momento, potrebbero limitare il funzionamento della serratura
- utilizzare esclusivamente sigillanti reticolanti privi di acidi per evitare danni da corrosione ai particolari e/o alla porta.

1.7 Quote

Tutte le quote sono espresse in mm.

1.8 Simboli grafici

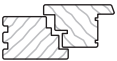
	diametro della punta della fresa e/o del trapano
	legno (materiale della porta)

1.9 Avvertenze e simboli di divieto



Questo simbolo indica fonti di pericolo in grado di danneggiare il prodotto o altro presente nell'ambiente.



Questo simbolo fa riferimento a casi eccezionali e indica circostanze che richiedono particolare attenzione.

1.10 Viti consigliate

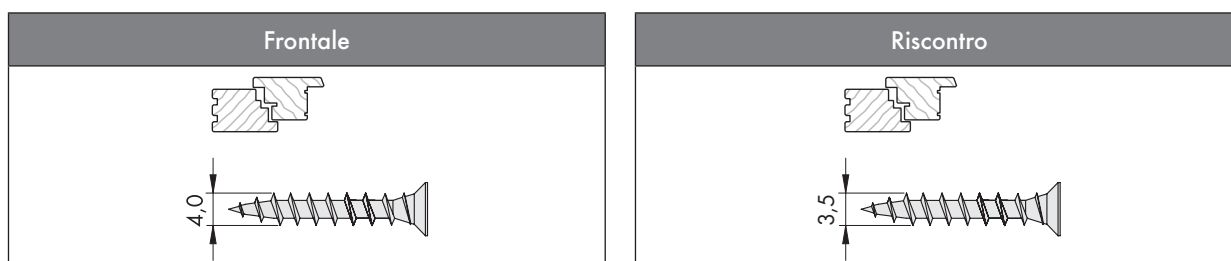

Le svasature dei riscontri e dei frontali sono predisposte per le viti sopra indicate. Fare attenzione ad appoggiare le viti sempre al centro e di avvitarle in verticale, in modo che chiudano a filo con i riscontri o i frontali.

Non avvitarle storte, poiché la testa della vite sporgente potrebbe compromettere il funzionamento.

1.11 Indicazioni per la sicurezza



Magneti e fonti magnetiche possono danneggiare o cancellare trasmettitori elettrici di dati.

- Tenere lontano il magnete dello scrocco o del riscontro da carte e memorie o dischetti.



Questo simbolo fa riferimento a casi eccezionali e indica circostanze che richiedono particolare attenzione.

2. Panoramica

2.1 Rappresentazione del prodotto



[1] scatola di copertura in PVC

[2] riscontro

[3] serratura

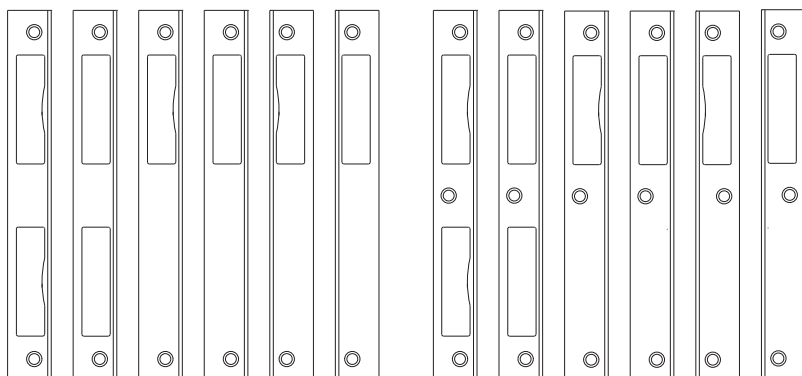

Il riscontro è disponibile in 12 versioni:

- con due o tre fori di avvitamento
- con sporgenza da limare
- senza sporgenza da limare
- con apertura per la mandata
- senza apertura per la mandata

I riscontri con apertura per la mandata sono adatti sia a montaggio verso destra sia verso sinistra.

2.2 Dimensioni dei particolari

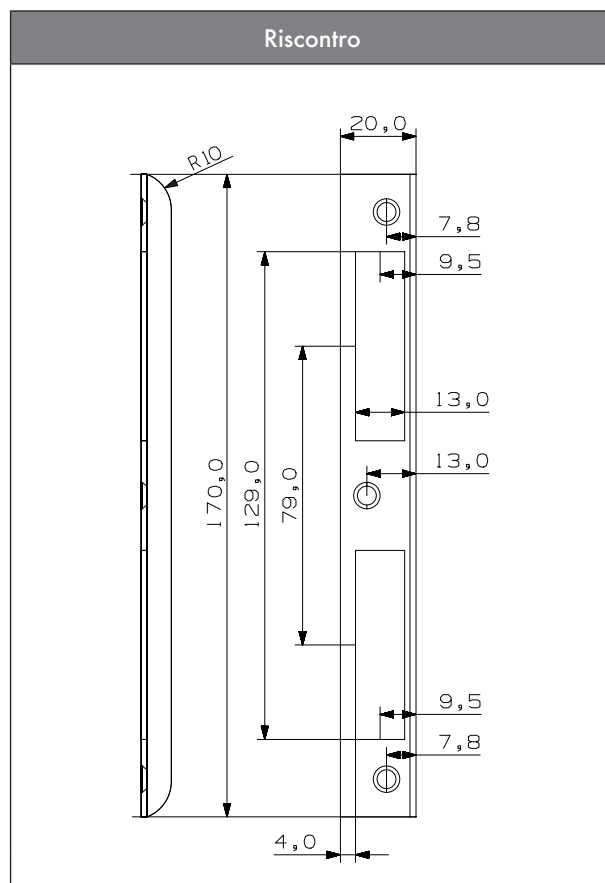
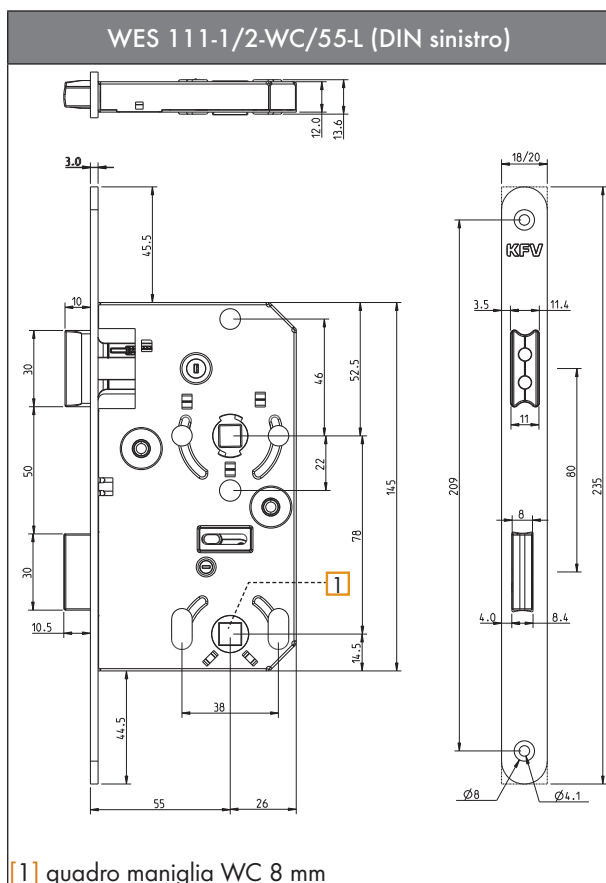
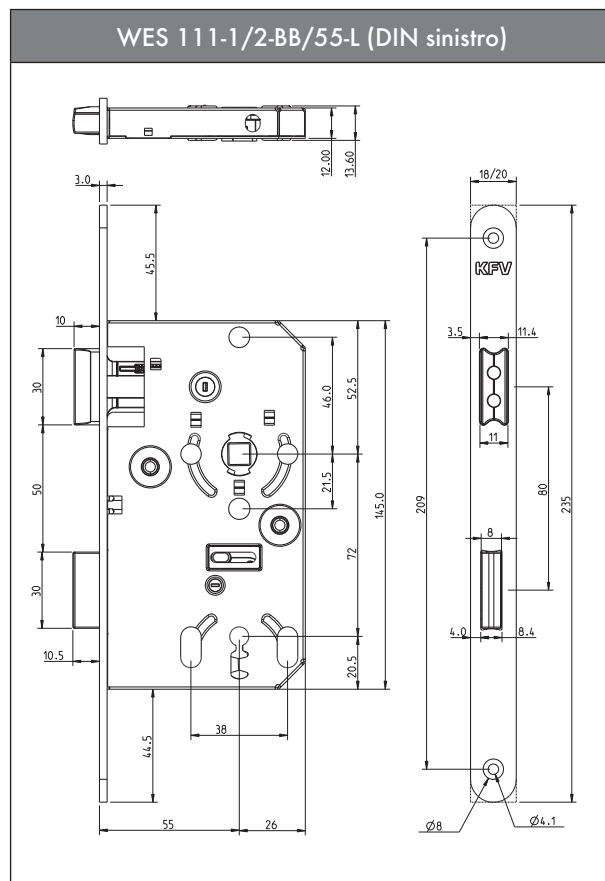
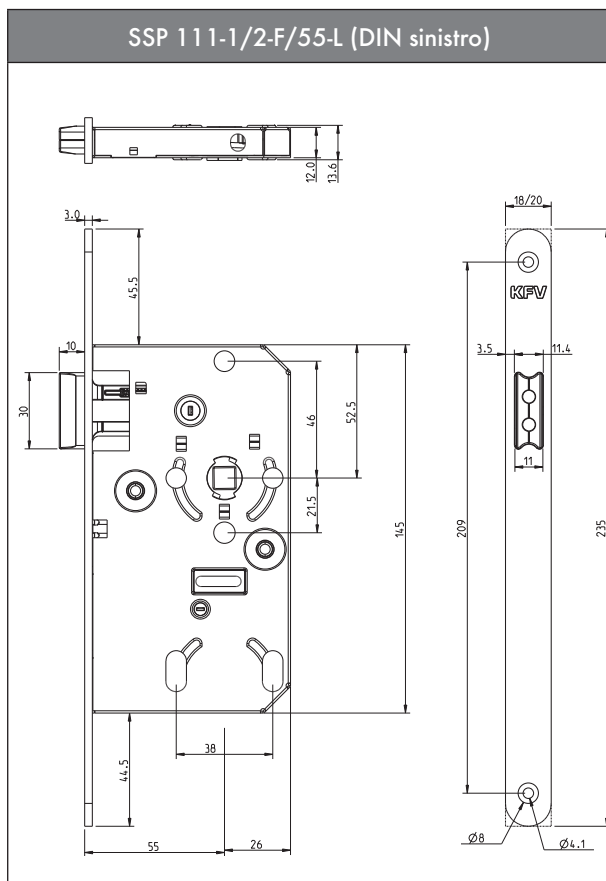

3. Montaggio

3.1 Fresare il pannello



Quote di fresatura analoghe a DIN 18101



Rimuovere i trucioli dalle fresate.



Praticare i fori per la maniglia secondo la norma DIN 18251-1. Per prima cosa smontare completamente la scatola serratura.

Il magnete dello scrocco potrebbe attirare trucioli metallici, che potrebbero compromettere il funzionamento dello scrocco.

Verificare il funzionamento prima del montaggio

► Premere completamente la maniglia verso il basso.

Essa deve tornare automaticamente nella posizione iniziale.

In caso contrario è presente un malfunzionamento, eventualmente sostituire la serratura.

► Girare la chiave (versione BB) nella direzione di chiusura (un giro).

La mandata deve fuoriuscire del tutto e in modo scorrevole.

In caso contrario è presente un malfunzionamento, eventualmente sostituire la serratura.

► Estrarre la chiave a mandata fuoriuscita.

Se non fosse possibile farlo, è presente un malfunzionamento, eventualmente sostituire la serratura.

► Girare la maniglia (versione WC) nella direzione di chiusura (90°).

La mandata deve fuoriuscire del tutto e in modo scorrevole.

In caso contrario è presente un malfunzionamento, eventualmente sostituire la serratura.

Serratura solo scrocco WES 111-1/2-F/55

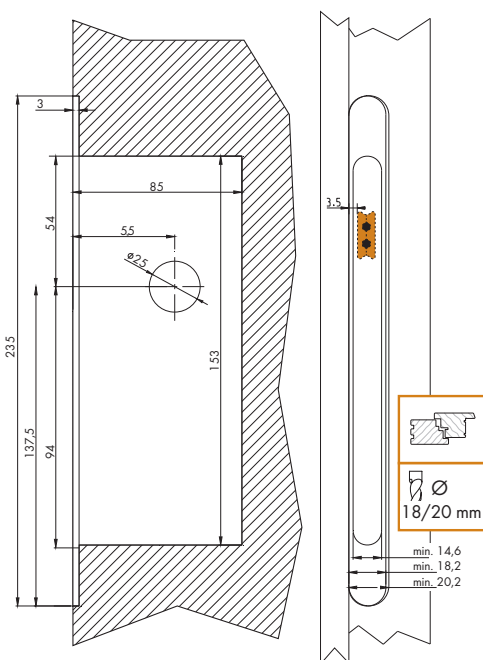

Serratura scrocco-mandata chiave semplice per porte interne WES 111-1/2-BB/55

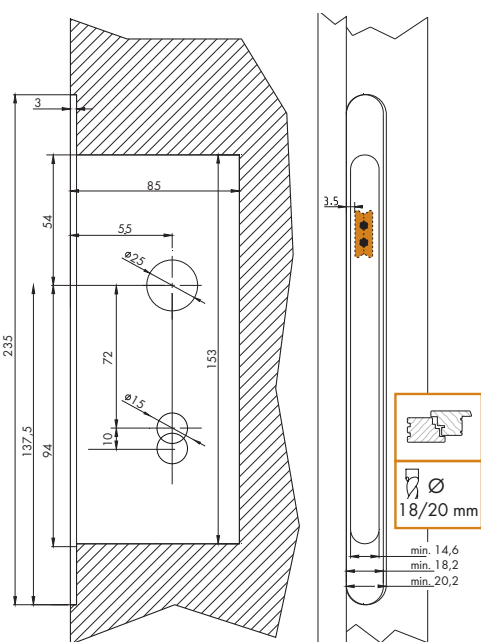

Quote di fresatura serratura scrocco-mandata WC 18/20

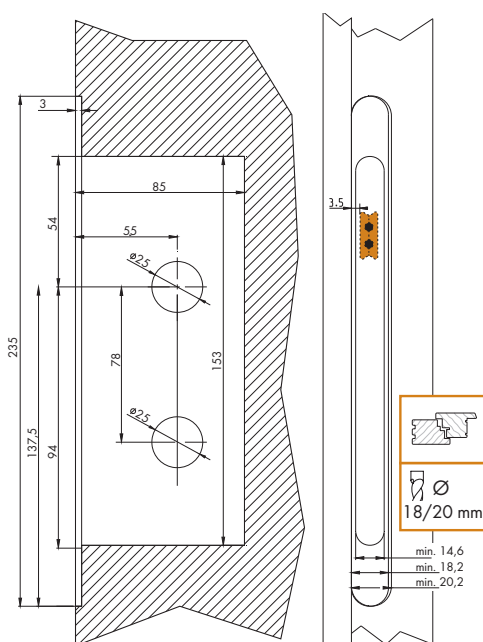

3.2 Avvitare la serratura magnetica



Conforme alla norma DIN 18251-1



- Montare la ferramenta allineandola e non serrarle né avvitare storte.
- Montare la maniglia secondo le indicazioni del produttore.
- Non montare il quadro maniglia con eccessiva forza.

SSP 111-1/2-F/55-L (DIN sinistro)

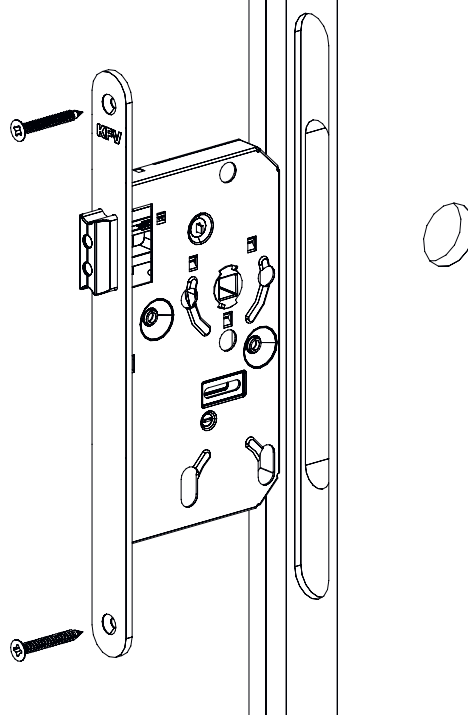

WES 111-1/2-BB/55-L (DIN sinistro)

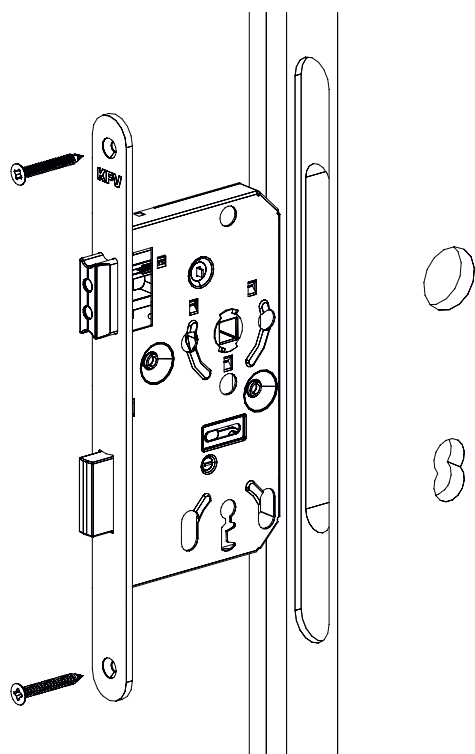

WES 111-1/2-WC/55-L (DIN sinistro)

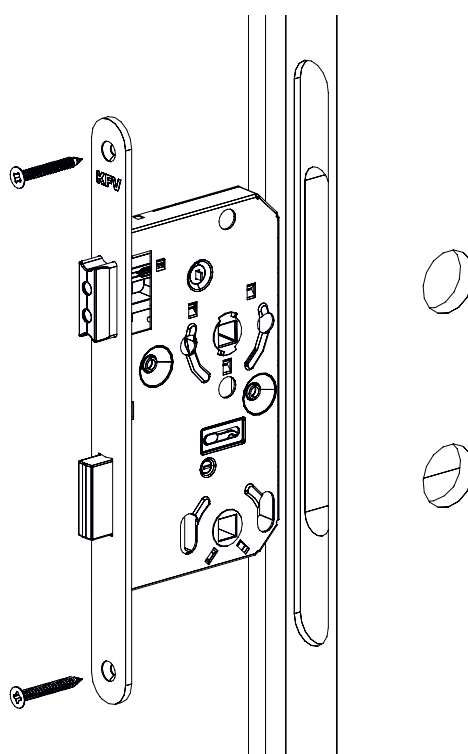

3.3 Invertire il lato di montaggio del riscontro



Il magnete è contrassegnato su un lato. Nel riscontro questo lato deve essere rivolto verso la parte posteriore.

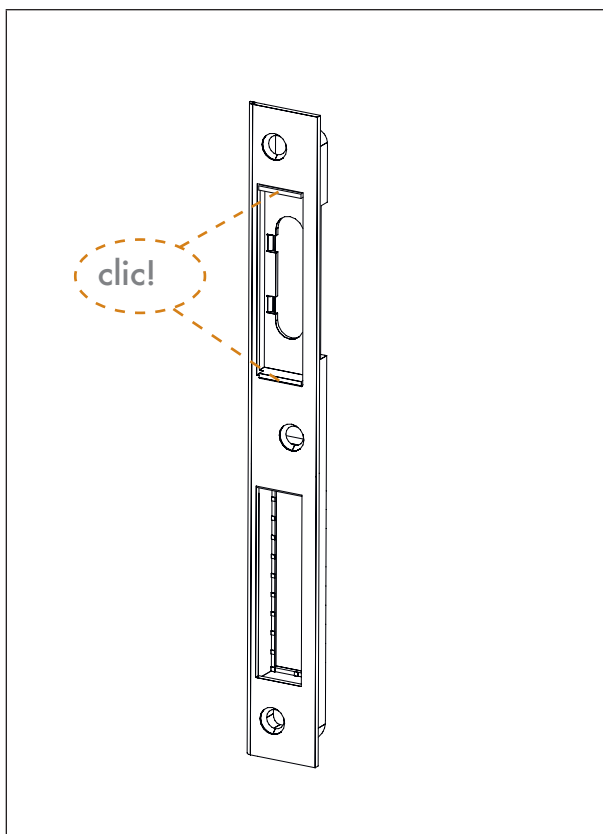
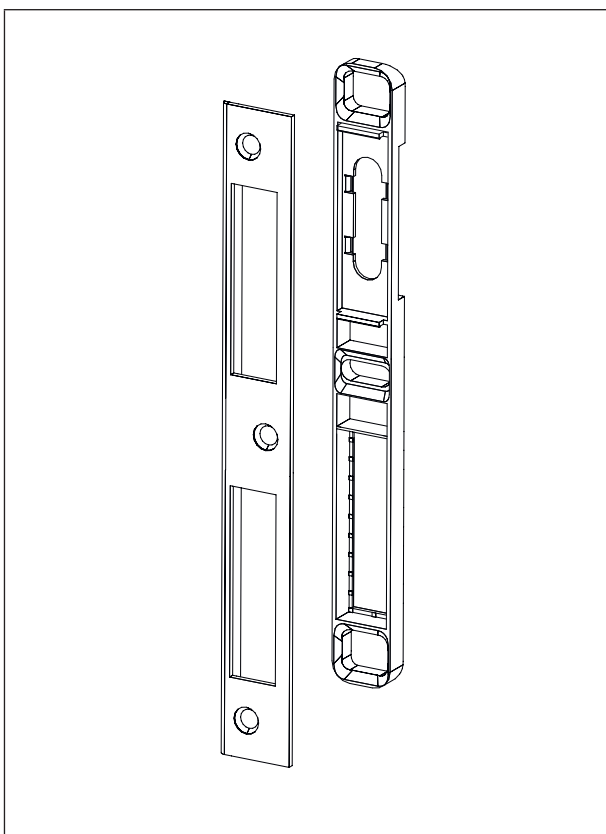
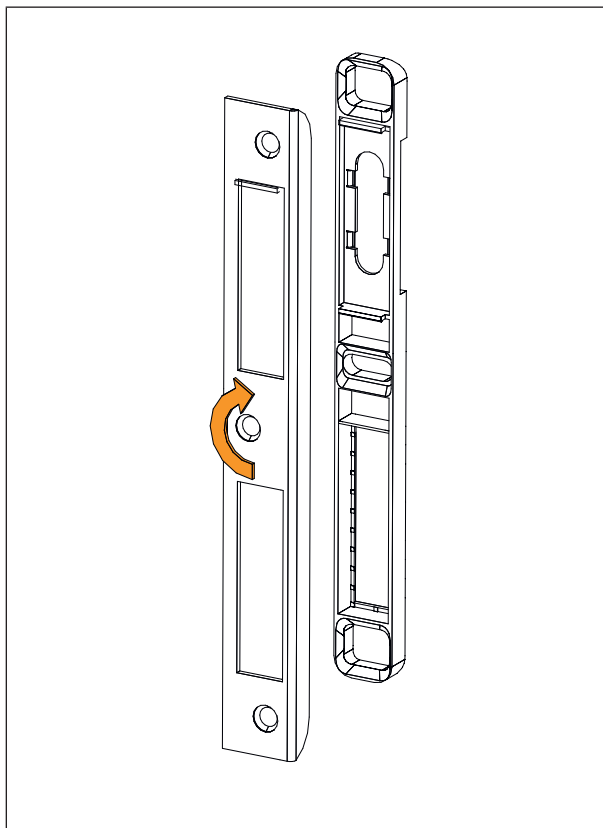
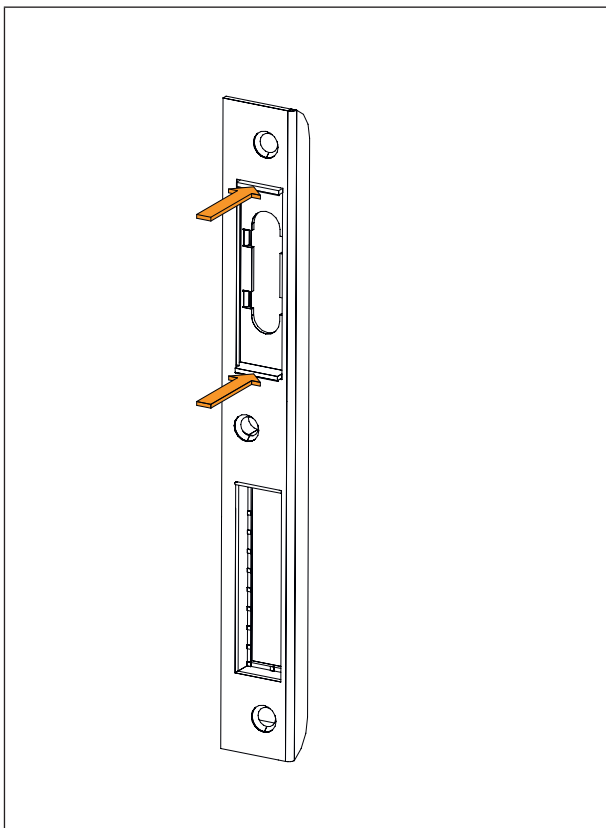

3.4 Fresare il telaio

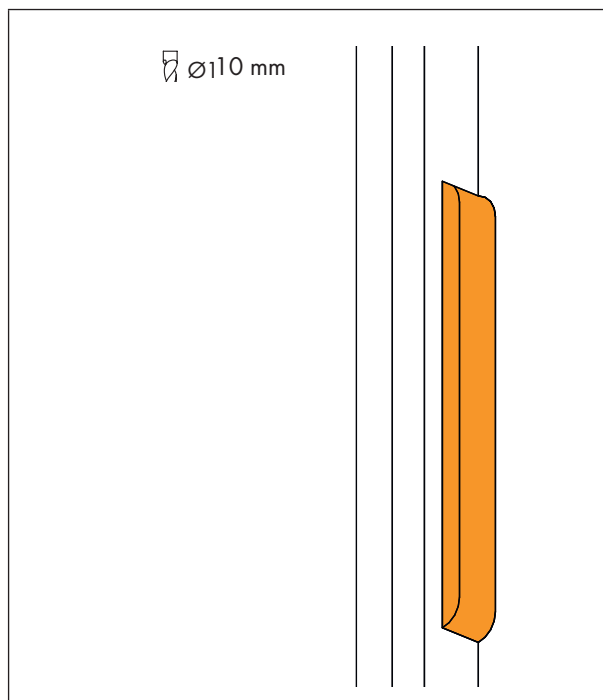
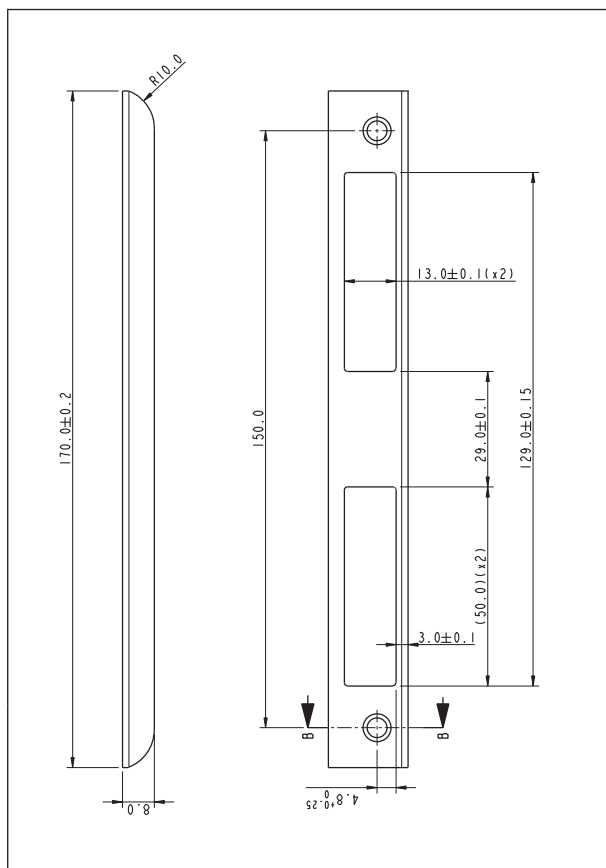

Posizione del riscontro: bordo superiore del riscontro 60 mm rispetto al centro del quadro maniglia.

3.5 Montare il riscontro

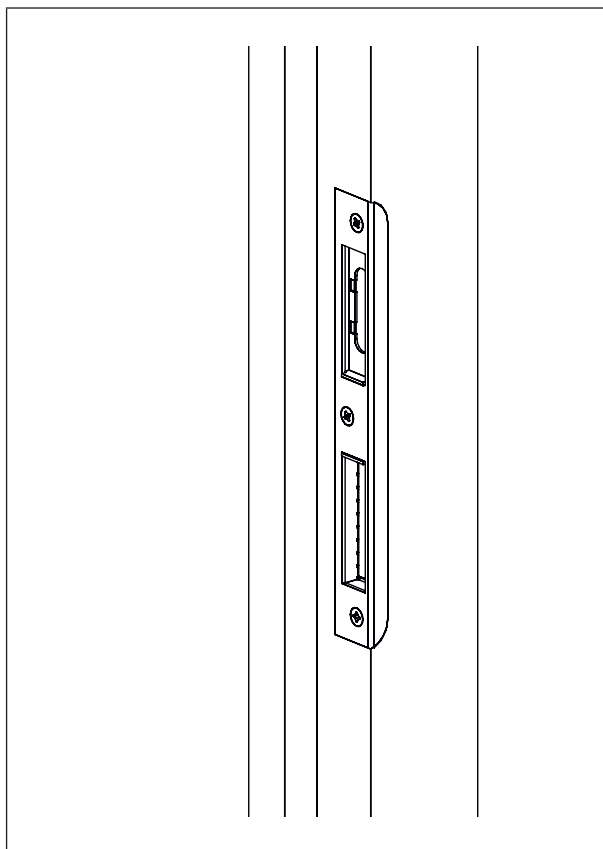
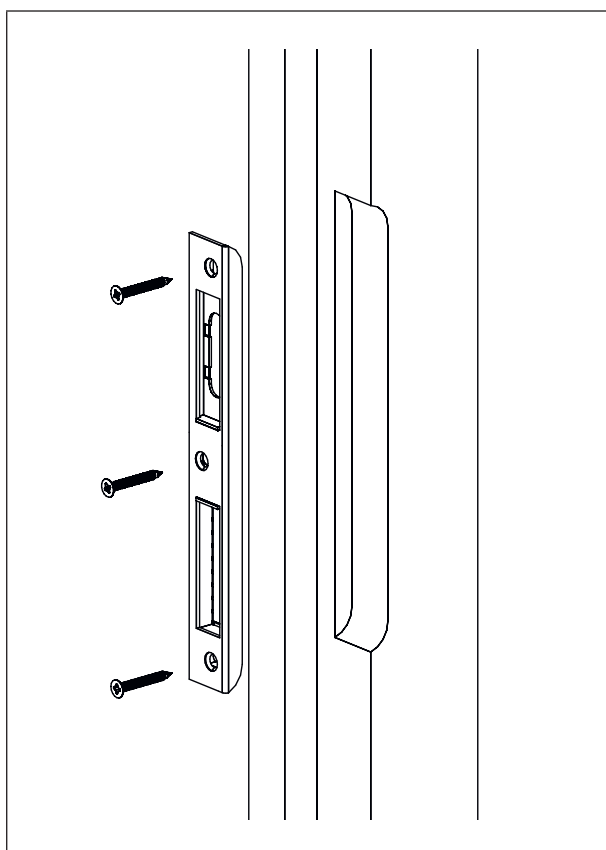

3.6 Regolare il riscontro



Per uno scorrimento fluido di scrocco e mandata adattare la sporgenza con una lima.

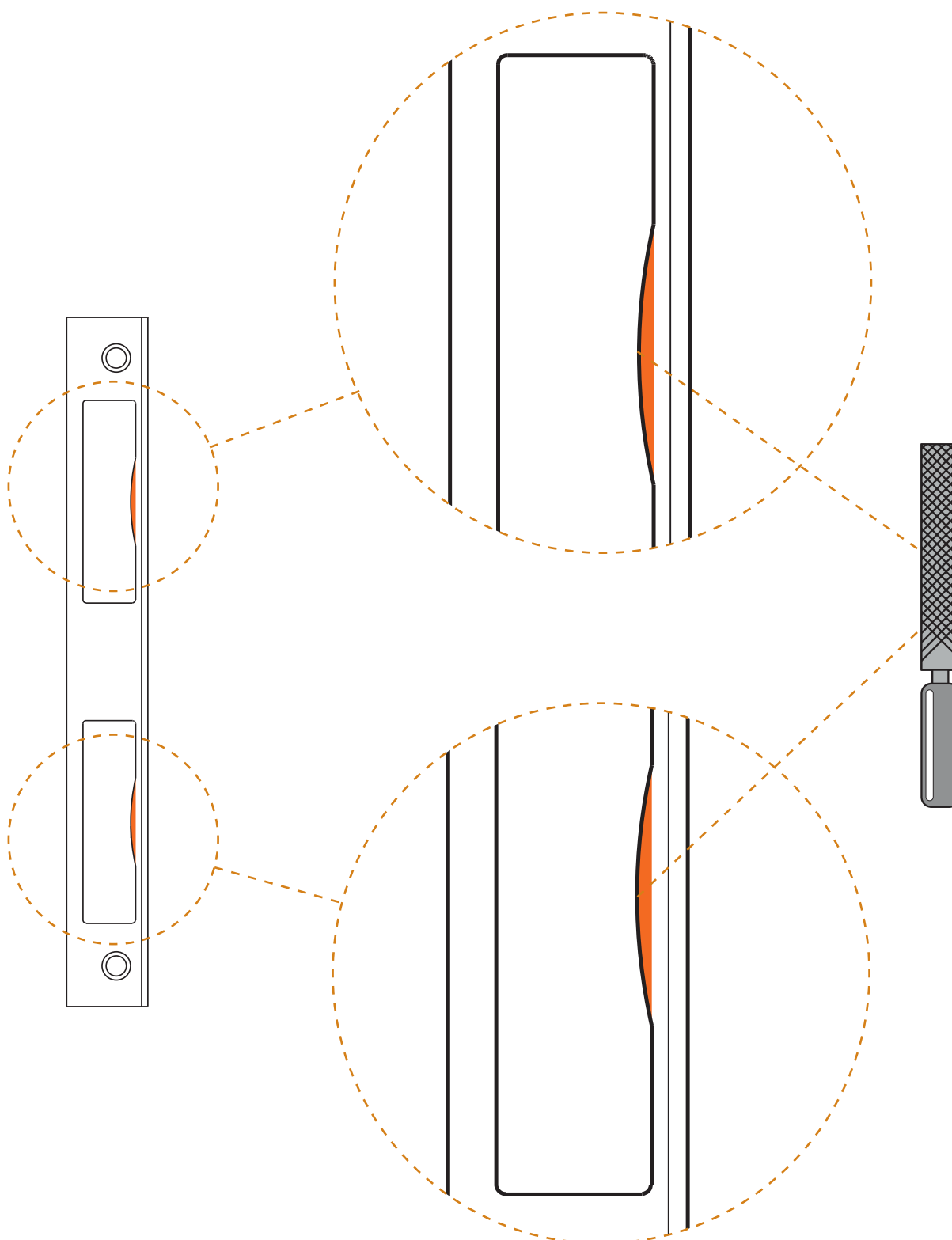

3.7 Verifica del funzionamento



Per verificare il funzionamento, la porta e il telaio devono trovarsi in posizione verticale.

3.7.1 Verifica del funzionamento a porta aperta

Verificare la stabilità delle viti di fissaggio:

- ▶ verificare con un cacciavite che tutte le viti di fissaggio siano avvitate a fondo.

Le viti non devono essere avvitate troppo o in modo eccessivo.



Rispettare le coppie di serraggio indicate dal produttore.

Verificare il funzionamento della maniglia:

- ▶ premere completamente la maniglia verso il basso.

Essa deve tornare automaticamente nella posizione iniziale.

In caso contrario è presente un malfunzionamento.

- verificare la stabilità dimensionale dello scasso della scatola
- verificare il corretto posizionamento della maniglia
- verificare il corretto posizionamento della serratura.

Se la maniglia continuasse a non tornare automaticamente nella posizione iniziale, sostituire la serratura.

Verificare il funzionamento della mandata della versione BB:

- ▶ girare la chiave nella direzione di chiusura (un giro).

La mandata deve fuoriuscire del tutto e in modo scorrevole.

In caso contrario è presente un malfunzionamento.

- verificare la stabilità dimensionale dello scasso della scatola
- verificare il corretto posizionamento della serratura.

Se la mandata ancora non riuscisse a fuoriuscire del tutto e in modo scorrevole, sostituire la serratura.

- ▶ Estrarre la chiave con la mandata fuoriuscita.

Se non fosse possibile, significa che è presente un difetto di funzionamento.

- Verificare la stabilità dimensionale dello scasso della scatola.
- Verificare il corretto posizionamento della serratura.

Se ancora non fosse possibile estrarre la chiave, sostituire la serratura.

Verificare il funzionamento della mandata della versione WC:

- ▶ girare la maniglia in direzione di chiusura (90°). Se ancora non fosse possibile estrarre la chiave, sostituire la serratura.
- Verificare la stabilità dimensionale dello scasso della scatola.
- Verificare il corretto posizionamento della serratura.

Se ancora non fosse possibile girare la maniglia di 90°, sostituire la serratura.

3.7.2 Verifica del funzionamento a porta chiusa

- ▶ chiudere la porta

Alla chiusura, lo scrocco deve scorrere liberamente.

In caso contrario:

- verificare la stabilità dimensionale dello scasso della scatola
- adattare la sporgenza per lo scrocco sul riscontro.

Verificare il funzionamento della mandata della versione BB:

- ▶ girare la chiave nella direzione di chiusura (un giro).

La mandata deve fuoriuscire del tutto e in modo scorrevole.

Se la mandata non fuoriuscisse in modo scorrevole

- adattare la sporgenza per la mandata sul riscontro.

Se la mandata non fuoriuscisse completamente

- nella scatola di copertura rimuovere la piastrina in plastica sulla perforazione.

Verificare il funzionamento della mandata della versione WC:

- ▶ girare la maniglia nella direzione di chiusura (90°).

La mandata deve fuoriuscire del tutto e in modo scorrevole.

Se la mandata non fuoriuscisse in modo scorrevole

- adattare la sporgenza per la mandata sul riscontro.

Se la mandata non fuoriuscisse completamente

- nella scatola di copertura rimuovere la piastrina in plastica sulla perforazione.

SIEGENIA®
brings spaces to life

Via Varese, 36
20020 Lainate MI
ITALIA

Telefono: +39 02 9353601
Fax: +39 02 93799043
info-i@siegenia.com
www.siegenia.com



Sul nostro sito www.siegenia.com
potete trovare gli indirizzi di tutte le filiali

SIEGENIA nel mondo:

Austria Telefono: +43 6225 8301
Benelux Telefono: +31 85 4861080
Bielorussia Telefono: +375 17 3143988
Cina Telefono: +86 316 5998198
Corea del Sud Telefono: +82 31 7985590
Francia Telefono: +33 3 89618131
Germania Telefono: +49 271 39310

Gran Bretagna Telefono: +44 2476 622000

Italia Telefono: +39 02 9353601
Polonia Telefono: +48 77 4477700
Russia Telefono: +7 495 7211762
Svizzera Telefono: +41 33 3461010
Turchia Telefono: +90 216 5934151
Ucraina Telefono: +38 044 4054969
Ungheria Telefono: +36 76 500810

Partner di fiducia: